



Quelle: Pfalzgraf

Fritz Faudi



Quellen: FAUDI



Quelle: OpenStreetMap

**FAUDI FEINBAU GmbH, Im Diezen 4  
Filterbau  
1938-1991**

**FAUDI Feinbau GmbH  
Im Diezen 4**

Herstellung von Filtern, insbesondere für Flugzeugbetankung  
und Mineralölwirtschaft

- 1938** Gründung der Produktionsgesellschaft Faudi Feinbau GmbH  
in Oberursel (Taunus), ca. 75 Mitarbeiter
- 1941** Fritz Faudi wird zum Wehrwirtschaftsführer ernannt
- 1945** 350 Mitarbeiter. Beschlagnahme des unzerstörten Werkes in  
Oberursel durch Amerikaner.
- 1945** Unterbringung in Turnhalle Gartenstraße (Korfstraße).  
8 Mitarbeiter
- 1945 – 1946** Umzug nach Ackergasse 9. Produktion auf  
Glöcknerwiese („Jugendherberge“). 15-20 Mitarbeiter
- 1950** Freigabe des beschlagnahmten Werkes
- 1950** Ehrenbürgerschaft der Stadt Falkenstein an Fritz Faudi
- 1950** Erweiterung der Produktpalette um den Bereich  
Kühlschmierstoff-Filtration
- 1955** Tod von Fritz Faudi
- 1969** Errichtung der „Fritz und Margot Faudi Stiftung“  
Stiftungskapital ist der Wert der Firma Faudi. (Zweck der  
Stiftung: Die Gewinne gehen an die TH Darmstadt und sind  
zweckgebunden für Forschungen, die der Reinhaltung von  
Boden, Luft und Wasser dienen.)
- 1976** Übernahme durch Atlantik Gerätebau, Stadtallendorf
- 1991** Verkauf der Faudi Feinbau GmbH an die Fa. Mahle/Knecht  
Filterwerke GmbH, Stuttgart, ca. 270 Mitarbeiter
- 1972** *Firma Mahle übernimmt den Stuttgarter Filterhersteller Knecht*
- 1994** 180 Mitarbeiter
- 1997** Umzug von Oberursel (Taunus) nach Stadtallendorf, 170  
Mitarbeiter, Umsatz: 43 Mio. DM (21 Mio EUR)
- 2000** Das Werk in Oberursel wird niedergelegt, der Boden wird  
saniert und Wohnungen werden errichtet.
- 2006** *Watz Hydraulik, Lollar, übernimmt FAUDI GmbH, 65  
Mitarbeiter*

*Weiterführende Informationen: [www.ursella.org](http://www.ursella.org)*



FAUDI Verwaltung ca. 1995



FAUDI Produktion ca. 1995

**FAUDI FEINBAU GmbH, Im Diezen 4  
Filterbau  
1938-1991**



Quelle: H.Knobloch

**Blick in die Montagehalle 1985**



Quelle: H.Knobloch

**Konstruktion (später durch CAD ergänzt 1985)**



Quelle: H.Knobloch

**Prüfstand für  
Filterwasser-  
abscheider zur  
Flugbetankung**





**FAUDI Konstruktionsbüro**



**FAUDI Waschkaue**

Freistempel sind auch Firmengeschichte



Quelle: Paul Dinges, Rosbach



**FAUDI Gelände 2011**



**FAUDI Gelände 2011**

## Zeittafel

- 1875 Fritz Faudi geboren in Grenzach/Lörrach
- 1893 Studium des Maschinenbaus in Chemnitz  
Lehr- und Wanderjahre in der Automobilindustrie
- 1905-1914 Gründung der 1. Firma »Fritz Faudi  
Spécialitiés pour l'Automobile« in Brüssel  
*Wichtige Teile für Kraftwagen*
- 1914 Kriegsfreiwilliger
- 1916-1920 2. Firma in Köln  
*Rüstungsgüter*
- 1921 3. Firma in Köln  
*Fabrikation von Automobilteilen aller Art*
- 1921-1952 Gründung und Betrieb des eigenständigen  
Faudi-Ingenieurbüros
- 1921-1950 Zusammenarbeit mit der Fa. Ehrenreich  
*Geräte mit Faudi-Kugelgelenken*
- 1924-1945 Zusammenarbeit mit der Fa. Rheinmetall  
*Kardanwelle und Kardangelenke*  
*Entwicklung Stoßdämpfer mit Luftfederung*



- 1933-1945 Zusammenarbeit mit der Fa. Vereinigte Deutsche Metallwerke (VDM)  
*Luftfederbein und Luftbremsen*
- 1933-1955 Zusammenarbeit mit der Fa. Turner's Motor Manufacturing (England)  
*Luftfederbein*
- 1934-1951 Zusammenarbeit mit der Fa. Aircraft Components Ltd. (England)  
*Hydraulische Fernbetätigungsanlage*  
*Hydraulischer Grubenstempel für den Bergbau*
- 1940-1945 Zusammenarbeit mit der Fa. M.R.C. (London)  
*Hydraulische Fernbetätigungsanlagen*
- 1936-1967 Zusammenarbeit mit der Fa. Rellumit (Paris)  
*Filtersysteme*  
*Großfilter für die Betankung von Flugzeugen*
- 1938-1991 Gründung und Betrieb der eigenen Produktionsgesellschaft Faudi Feinbau GmbH in Oberursel (Taunus)  
*Hochleistungsfilter für Treibstoffe und Schmieröl*  
*Großfilter für Tauchanlagen und die Chemische Industrie*  
*Grubenstempel aus Aluminium*
- 1955 Planung der Fritz und Margot Faudi-Stiftung
- 1955 Tod von Fritz Faudi in Oberursel
- 1969 Errichtung der Stiftung
- 1991 Verkauf der Faudi Feinbau GmbH an die Fa. Knecht Filterwerke GmbH

**F. FAUDI**  
SPÉCIALITÉS POUR L'INDUSTRIE AUTOMOBILE

CERCLES DE PISTONS EN FONTE  
SPÉCIALE MARTELÉE.  
BOULONS ET TÊTES GRAISSEURS  
À GRAISSE CONSISTANTE.  
BREVETÉS ET DÉPOSÉS EN TOUS PAYS.

ATELIERS:  
BRUXELLES, 68/70 Rue de Waelhem.  
PARIS, Rue Fontarabie.  
LIEGE, Belgique.

TÉLÉPH. A 9069.  
TÉLÉGR. FAUDI-BRUXELLES.

PARIS, LONDRES, BERLIN  
FRANCFORT, MILAN  
VIENNE

**BRUXELLES**, den 30. Nov. 1914.  
57, RUE NAVEZ.

FAUDI 1914 in Brüssel

**Faudi & Klauser G.m.H. Köln a. Rh.**  
Fabrik für Feinmechanik / Maschinen- und Apparatebau

Fernsprecher: A 1956, A 1957.  
Drahtnachrichten: Präzision Köln.

Weißgerbereckgasse, den 31. März 20.

**Zahlstellen:**  
Dresdener Bank, Köln,  
Bankhaus Joh. Ohligschläger, G.m.b.H., Aachen,  
Postcheckamt Köln Nr 50898.  
Bahnhöfen: Köln - Bonntor.  
Güteranfuhr:  
Gr. Spitzengasse 63-67.

Quelle: K. Pfalzgraf

FAUDI 1920 in Köln

**F. FAUDI . VDI**  
INGENIEURBÜRO  
R. B. Nr. 0/0671/5101  
Lizenzbau unter Faudi-Patenten in Deutschland, England, Frankreich, Japan

D. R. P. und AUSL.-PAT.



Lieferwerke und Lizenznehmer der Faudi-Sondererzeugnisse  
A. Ehrenreich & Cie., Düsseldorf-Oberkassel  
Faudi-Kugelgelenke und Lenkstänge  
Rheinmetall-Borsig A.-G., Werk Sömmerda i. Thür.  
Faudi-Rohrkaroschellen und R.F. Kardengelenke  
Vereinigte Deutsche Metallwerke AG., Frankfurt-M.  
Faudi-Federbeine, Knickstreben, Hydraulik für Flugzeuge  
Telekin Gesellschaft für Fernbetätigung m. b. H.,  
Baden-Oos  
Fernbetätigung mit Teleflex-Kabel, Faudi-Mauch-Fernbetätigungen  
Turners Manufacturing Co. Ltd. Wolverhampton,  
England  
Fusi Denki Seizo Kabushiki Kaisha, Tokyo, Japan  
Rellumit, Etablissements Muller, La Garenne —  
Colombes (Seine)  
Faudi-Müller-Hochleistungs-Flüssigkeitsfilter, Großfilter für Tank-  
anlagen  
Bank-Konto: Deutsche Bank, Filiale Frankfurt/Main  
Postcheckkonto: Amt Köln 157 37  
Fernruf: Amt Königstein i. T. 301

Ihre Abt. u. Zeichern      Ihre Nachricht vom      Meine Zeichen      Falkenstein-Taunus, den 15.2.55  
bei Frankfurt/Main

Quelle: K. Pfalzgraf

FAUDI 1955

Patente von Fritz Faudi

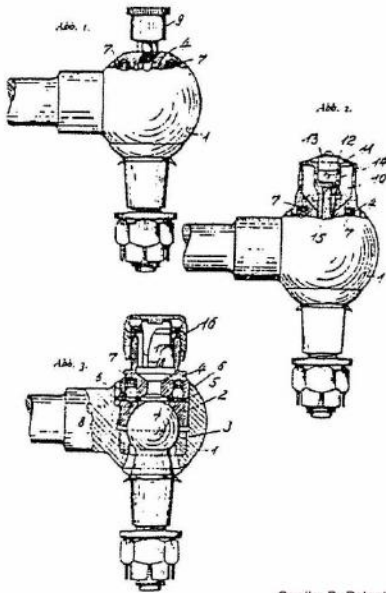

Quelle: D. Patentamt

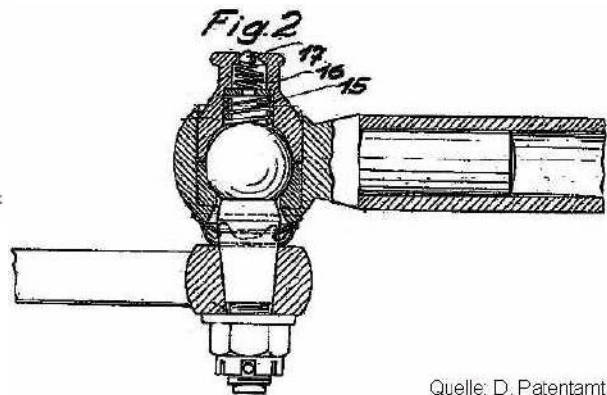

Quelle: D. Patentamt

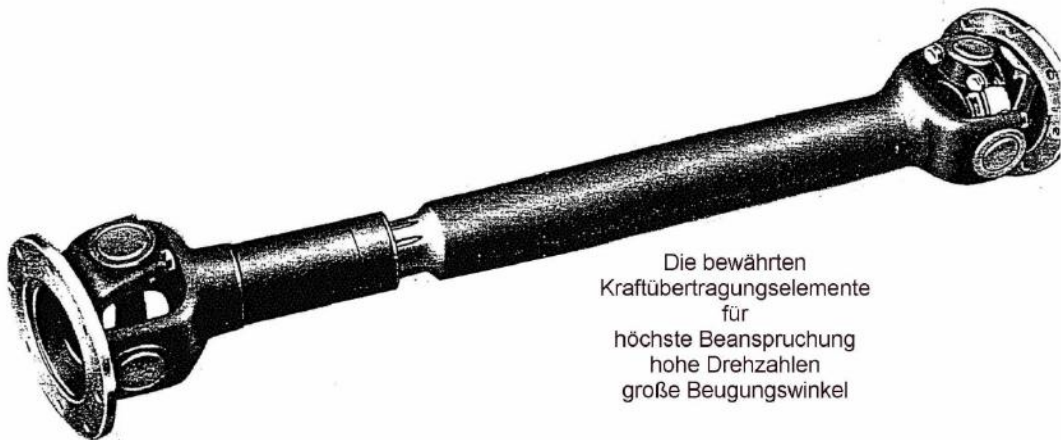

Die bewährten  
Kraftübertragungselemente  
für  
höchste Beanspruchung  
hohe Drehzahlen  
große Beugungswinkel

Quelle: K. Pfakzgraf

**F. FAUDI** • VDI **KRONBERG**  
INGENIEURBÜRO BEI FRANKFURT AM MAIN  
Sondererzeugnisse für die Luftfahrt

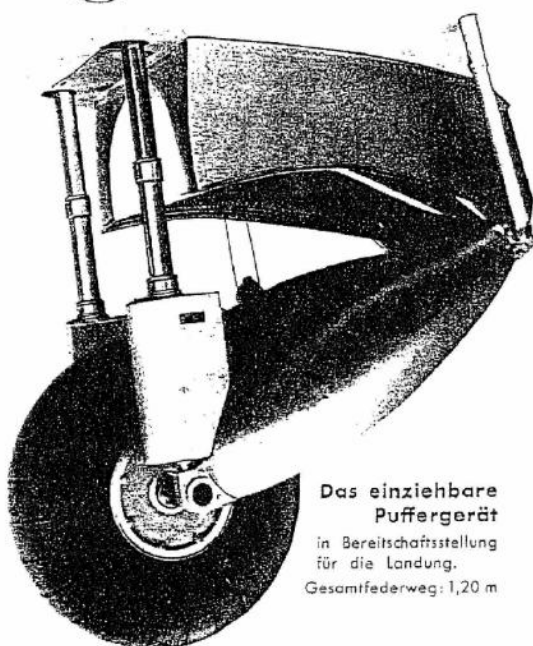
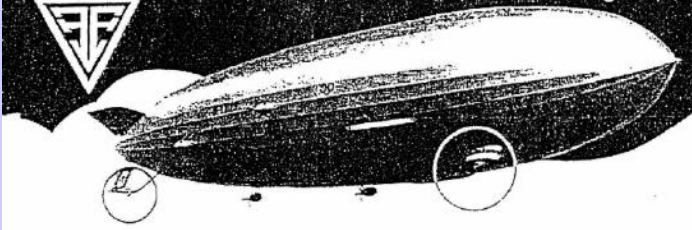

**LZ 129 Puffergerät**  
nach Angaben der Luftschiffbau  
Zeppelin G.m.b.H., Friedrichshafen,  
unter Verwendung von VDM-Faudi-  
Federbeinen, mit pneumatischer Betä-  
tigung der Hochziehvorrichtung für das  
Fahrwerk durch Steuerschaltung Bau-  
art VDM-Faudi.

**Lieferwerk:**  
Vereinigte Deutsche  
Metallwerke A.-G.,  
Frankfurt a. M. - Heddenheim.

**FAUDI-Flugzeug- und  
FAUDI-Autobauteile**

liefern:

- Vereinigte Deutsche Metallwerke A.-G., Frankfurt-M.
  - Faudi-Flugzeugfederbeine, pneumatisch, hydraulisch, mit Schraubenfeder.
  - Faudi-Knickstreben, komplett einziehbare Fahrwerke,
  - Faudi-Fahrwerke für Autogiros, Einbefahrwerke für Tieflücker,
  - Faudi-Stoßdämpfer für Segelflugzeuge,
  - Hydraul. und pneumat. Fernbetätigung von Flugzeugbauteilen.
- A. Ehrenreich & Cie., Düsseldorf-Oberkassel
  - liefern für Triebwerk, Steuerwerk, Fahrwerk usw.:
  - Faudi-Winkelgelenke mit Zusatzsicherung (Din. Kr. 1802),
  - Nachstellbare Winkelgelenke und Achsigelenke,
  - Faudi-Gabelgelenke, auch nachstellbar,
  - Faudi-Gummigelenke, einbaufertige Gestänge und Streben.
- Rheinmetall-Borsig A.-G. Werk Sömmerda bei Erfurt
  - Faudi-Rohrkardanwellen, ausgewuchtet,
  - R-F Kardangelenke und -Wellen, einbaufertig,
  - R-F Gelenkwellen für Flugmotorenprüfstände usw.
  - R-F Kardangelenke für Propeller-Kopierfräsmaschinen.

Das einziehbare  
Puffergerät  
in Bereitschaftsstellung  
für die Landung.  
Gesamtfederweg: 1,20 m



Quelle: K. Pfalzgraf





Foto: FAUDI - aviation



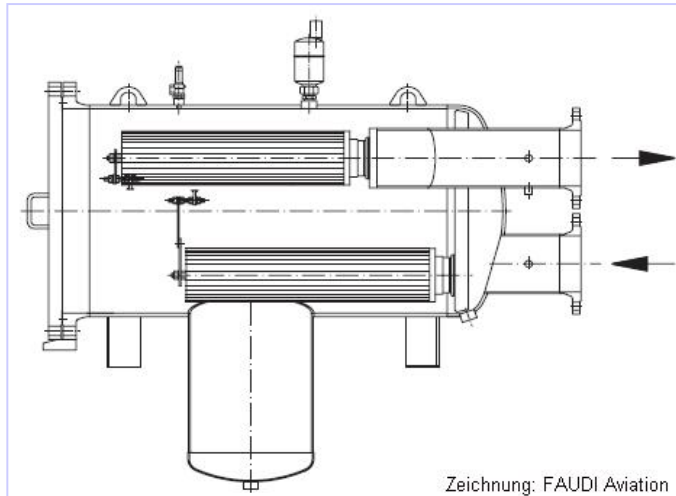

**Verein für Geschichte und Heimatkunde e.V.  
AG Industrie und Handwerk  
Hospitalstraße 9  
Postfach  
61440 Oberursel**

*Dieser Katalog kann als .PDF-Datei  
kostenlos unter  
[www.Ursella.Org](http://www.Ursella.Org)  
ausgedruckt werden*

Dank an die Mitarbeiter dieser Beschreibung

- AUDI- Aviation, Stadt Allendorf
- Jürgen Fischer. ArGVObu, Oberursel
- Paul Dinges, Rodheim
- Hermann Schmidt, Oberursel
- Helmut Knobloch, Berlin
- Frau Pfalzgraf, Oberursel
- Stadtarchiv, Oberursel

*Erstellt von:  
Helmut Knobloch, Berlin  
Hermann Schmidt, Oberursel*



**Verein für Geschichte und Heimatkunde e.V**  
**Hospitalstraße 9**  
**Postfach**  
**61440 Oberursel**

*Dieser Katalog kann als .PDF-Datei  
unter  
[www.Ursella.Org](http://www.Ursella.Org)  
ausgedruckt werden*